

丸福産業 イチオシ情報

令和元年11月号 Vol.106

「小さな改善」って、意外に大きな効果を出します！

機械装置を作る際に多数の部品が必要になります。それらは組立手順に従って必要になりますが、バラバラだと探す手間が発生し、同時にミスリスクが高まります。当然、それらを回避する工夫をされていると推測しますが、その多くは箱に絵を書いて間違い防止などの工夫をされています。今回はトレーの仕切りを使って手順毎に部品を必要数を格納するBOX方式を規格トレーで行うご提案をしています。ご検討をお願いします。 出野

現場の細かい改善で品質向上やコストダウンに繋がります！

1046種類の規格部品トレーで 現場作業効率UP！

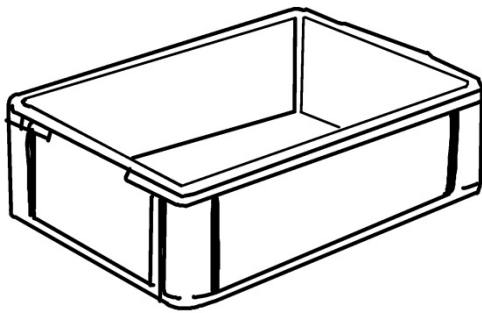

たがが、コンテナ&トレー
されど、コンテナ&トレー！

(株)ロジカルアイ

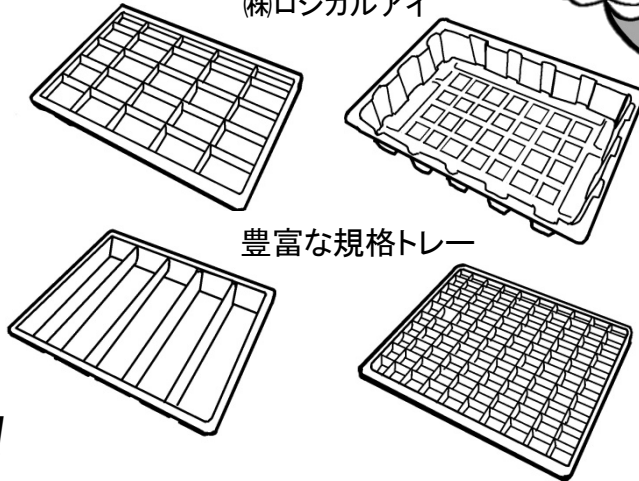

豊富な規格トレー

**別注品も
可能です！**
(無償で試作)

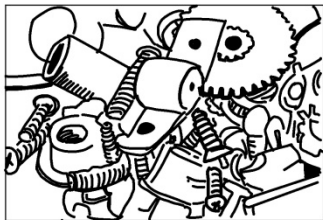

改善！



整理・整頓

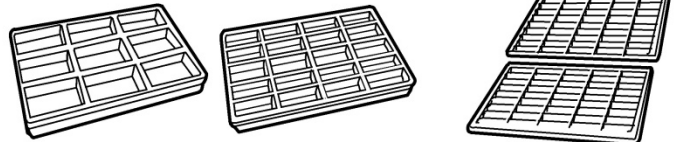

A3サイズは1枚/段入れ

A4サイズは2枚/段入れ

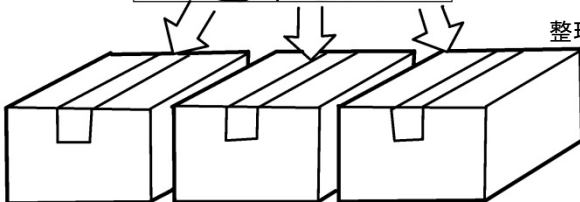

段ボールにバラ入れ

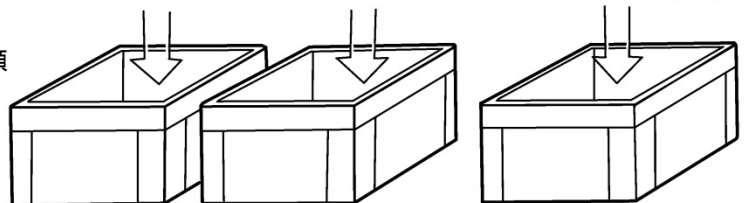

▲外箱は1種類に統一

《 部品トレーを採用する効果 》

- ・トレー単位の員数管理で数量が一目で分かる
- ・トレー毎の入数が決まっているので棚卸作業が簡単になる
- ・ポケットに1部品なので部品同士がぶつからず傷がつかない
- ・仕切を活用して手順通りの部品を入れ
- ・前段取りで作業効率・品質をUP！
- ・通いで使用してコストダウンになる

「規格トレーや別注トレー」のご相談はお気軽に

「知恵の経営報告書2012」実践モデル企業

この情報についてのお問合せは、
お気軽に、本社 (075)661-2171 まで



丸福産業は生産性向上・コストダウン・環境
対策をご提案する「KES」取得商社です

丸福産業株式会社

- 本社 〒601-8026 京都府京都市南区東九条中札辻町38
電話：(075)661-2171(代) Fax：(075)671-8075
- 彦根 〒522-0034 滋賀県彦根市大橋町16番地
- 栗東 〒520-3025 滋賀県栗東市中沢3丁目2番地4号
- URL : <http://www.e-marufuku.co.jp> info@e-marufuku.co.jp